

Schnitt A-A
M 1:25

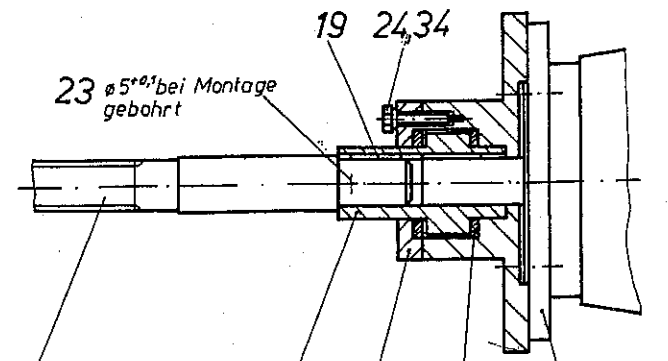

13, 24, 27, 32, 34 17, 24, 27, 31, 34 26, 29, 36 3 1 4 5 15 2 16, 38 14

temp S-5/SAÄ 531 (TGL 31171)

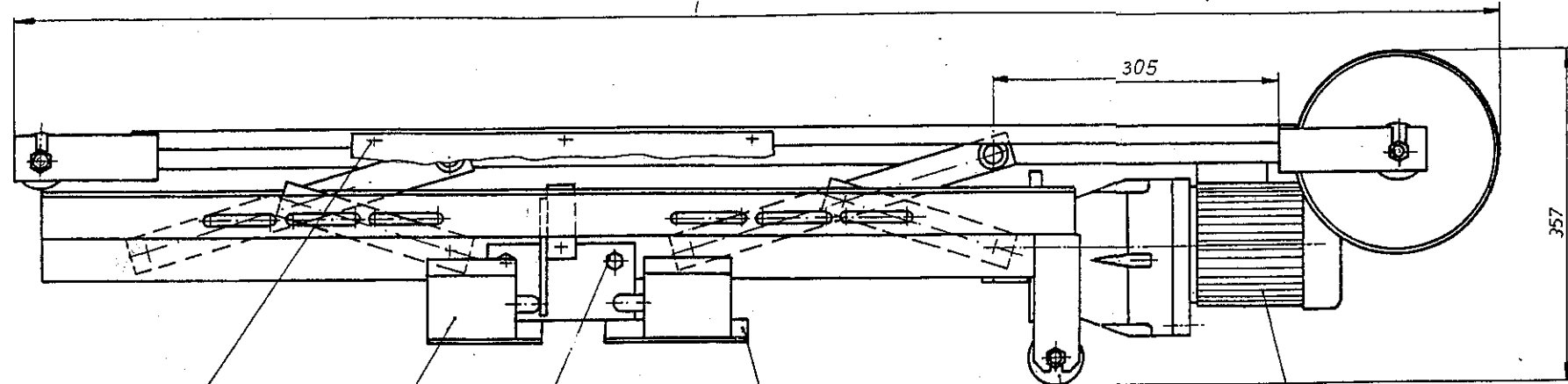
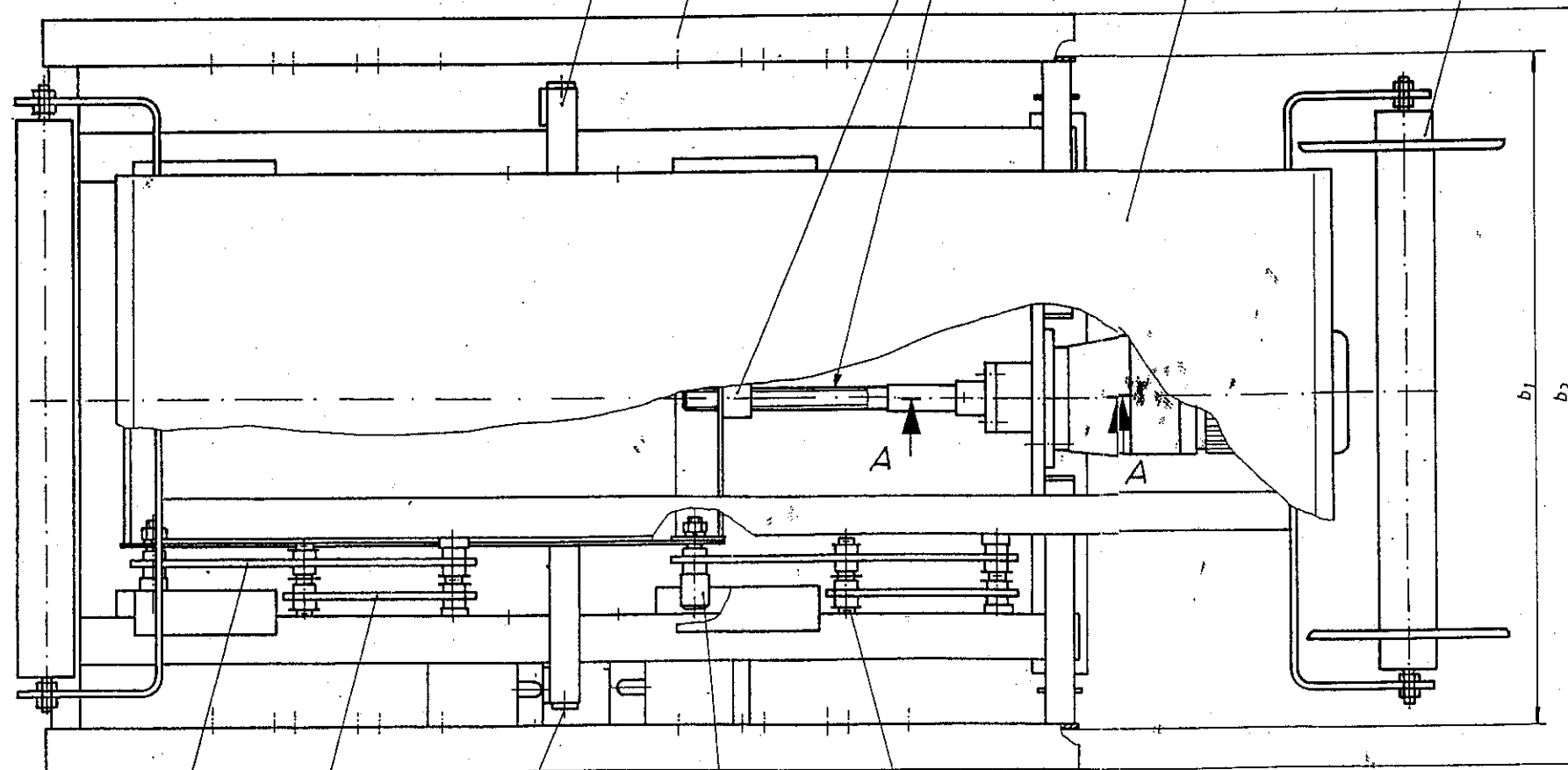

7 6 9, 21 11, 30, 37 20, 22, 33

Sach-Nr.	b ₁	b ₂	l +1	Masse kg
1431 0100 00 0 1	720	810	1590	94,1
1432 0100 00 0 1	870	960		99,8
1433 0100 00 0 1	1070	1160	1890	113

- (b) as 5140160 (2x6) 1716
- (a) temp S-5/SAÄ 531 (TGL 31171)

Konstr. gepr. auf	Name	Konstr. gepr. auf	Name	Konstr. gepr. auf	Name
Schweißtechnik		Gießertechnik		Spanf. Fert. Tech.	
Für Produktion freigegeben von				am	⊗ Ort der Kontrollstempel
Freimittleranzug		Fertigmasse	Halbzeug		
		Rohmasse	Werkstoff		
Tag	Name	Benennung		Maßstab	
24.07.79	Hyl	Hubtisch		1:25	
27.07.79	...	Landmaschinenbau		Tag-Zeichen	
27.07.79	...	Falkensee		1	
Zeichn.-Nr.		1431 0100 00 0 1		Erz. d.	

Die technische Zeichnung behält sich alle Rechte vor. Sie darf ohne Zustimmung des Zeichners nicht vervielfältigt, kopiert oder anderweitig in irgendeiner Weise veröffentlicht werden. Änderungen sind anzugeben. Folio: 1/1